

SH605AX

Bouton d'appel, d'alerte ou confort

Anthracite



Twin Band
TRANSMISSIONS
RADIO BI-BANDES



Jusqu'à 6 ans*

5 ans
garantie



Atouts

Protection des personnes 24h/24

Le bouton permet à tout moment d'activer l'ensemble des appareils de dissuasion et d'alerte, le système en marche ou à l'arrêt.

L'alerte pourra t'être transmise :

- Vers le centre de télésurveillance Atral Services (Apsad P3 Maillé), pour une levée de doute via un opérateur 24 h/24, soit par vidéo, soit par contre-appel (défini par avance en fonction du type d'alerte). En cas de confirmation, ils sont habilités à appliquer les consignes (appel aux forces de l'ordre et pompiers).
- Vers l'Application Daitem Secure (notifications en temps réel)
- Vers vos correspondants, par SMS ou par transmission téléphonique.

Doubles fonctionnalités intégrées

Par simple appui sur le bouton-poussoir en face avant, permettant d'activer les commandes de type "alerte" (alerte silencieuse, alerte, alerte incendie...) ou "confort" (sonnette, appel sonore, commande d'éclairage et d'automatisme de portail).

Fonctions

Bouton d'appel associé à un récepteur, permettant de commander tout appareil électrique :

- Éclairage de lumière (Mode arrêt/marche ou minuterie)
- Automatisme de portail (Mode impulsif 90s à 60 mn)

Bouton d'appel associé à la centrale, permettant d'activer :

- Une alerte avec déclenchement en puissance de toutes les sirènes et transmission (Agression, Home-jacking...)
- Une alerte silencieuse qui ne déclenche pas les sirènes, mais seulement la transmission (Hold-up dans les commerces, bijouteries et banque...)
- La fonction sonnette (Hôtel, Sas entrée...)
- Un appel sonore (Appel assistance ou service...)
- Une alerte incendie avec déclenchement des sirènes en tonalité incendie et transmission

Complément de sécurité idéal

En associant nos caméras de surveillance à votre système d'alarme, vous avez la possibilité d'effectuer une levée de doute vidéo, à tout moment, depuis l'application Daitem secure.

Protection contre le sabotage

Sécurité maximale grâce à son autoprotection à l'arrachement et à l'ouverture, déclenchant les moyens d'alerte en cas de sabotage.

Intégration réussie dans vos locaux

Grâce à son design épuré et moderne, le bouton d'appel ou de confort est conçu pour s'intégrer facilement dans vos locaux.

Facilité d'installation

Installation simple, vous avez la possibilité de visser le bouton (sous une table, bureau) ou de le fixer à l'aide d'un adhésif double face inclus (à proximité de la porte d'entrée, pour faciliter l'ouverture du portail). Le paramétrage des fonctions peut être réalisé à partir du clavier de la centrale.

Touche test et voyant de contrôle en face avant, permettant de :

- Réaliser l'apprentissage avec la centrale,
- Tester la liaison radio avec la centrale, tester l'état de l'alimentation,
- Vérifier le bon fonctionnement du détecteur à tout moment.

Autocontrôle de l'état de l'alimentation et de la liaison radio

Autonomie jusqu'à 6 ans constatés en conditions normales d'utilisation.

Caractéristiques techniques

Emetteur radio TwinBand

1 voyant DEL bicolore rouge/orange et 1 bouton permettant de tester l'alimentation et de fonction

Programmation usine en alerte silencieuse

Reprogrammation possible à partir du clavier de la centrale

Indices de protection : IP 31 / IK 04

Alimentation par pile lithium fournie BatLi40 (3 V - 620 mAh)

Dimensions du détecteur L.85 x H.28 x P.13

Fixation du détecteur vissé ou adhésif double face inclus (tête fraisé diam 3mm)

Accessoire bouton autocollant livré avec le produit

T° de fonctionnement - 10 °C à + 55 °C

Usage intérieur

Description

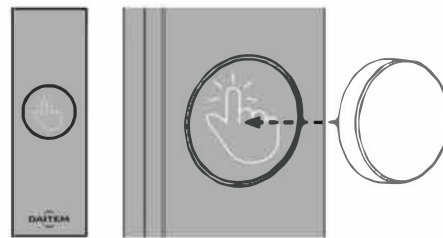
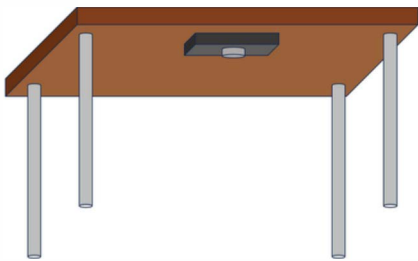

L'accessoire permet de localiser plus facilement le bouton lorsque le produit est fixé sous un bureau

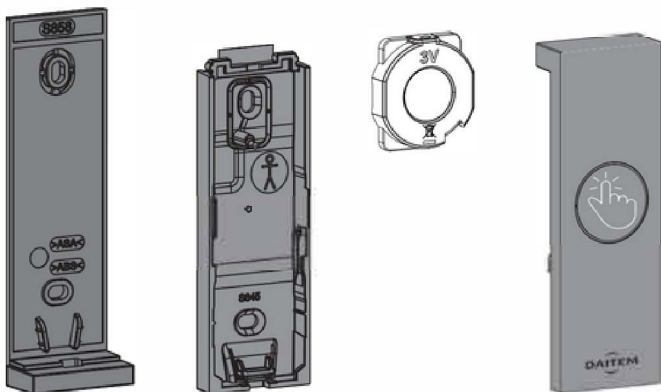
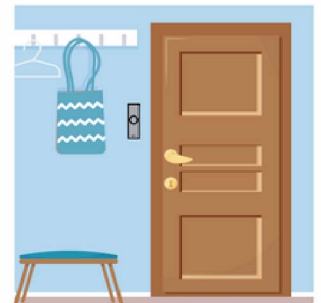

①	Embase
②	Socle
③	Pile lithium Batli40
④	Face avant

Recommandations

- Le bouton n'est pas un appareil de téléassistance médicale, il permet uniquement de déclencher un certain nombre d'alertes. Celui-ci ne peut garantir, quel que soit son paramétrage, l'intervention d'un tiers ou le déclenchement des secours.

- Il appartient à l'utilisateur du bouton qui souhaite faire appel à une société de télésurveillance, de s'assurer auprès de celle-ci des services offerts, et notamment de la présence ou non d'un plateau médical.